

# SISTEM INFORMASI AKUNTANSI PENJUALAN KREDIT BERBASIS KOMPUTER DI BAGIAN PENJUALAN PADA CV. PUSTAKA SETIA BANDUNG

**Junaedi Abdillah<sup>1</sup>, Rahmawati<sup>2</sup>**

Program Studi Komputerisasi Akuntansi PKN LPKIA

Jln. Soekarno Hatta No. 456 Bandung 40266, Telp. +62 22 75642823, Fax. +62 22 7564282

Email : junaedizalfa@yahoo.com

## Abstrak

Pokok bahasan dalam penelitian ini menitikberatkan pada penjualan kredit kepada pelanggan yang dilakukan oleh CV. Pustaka Setia. atas penjualan buku. Kendala yang terdapat dalam proses penjualan kredit ini yaitu tidak adanya penyimpanan data secara database atas penjualan kredit kepada pelanggan seperti tidak adanya laporan penjualan kredit, laporan buku terjual, laporan piutang pelanggan dan tidak adanya tanggal jatuh tempo atas setiap transaksi yang terjadi. Berdasarkan hasil analisis dari kendala mengenai penjualan kredit yang ada di perusahaan, maka disarankan untuk membangun sebuah Sistem Informasi berbasis komputer menggunakan *Microsoft Office 2013* yang dapat menangani seluruh transaksi mengenai penjualan kredit supaya menjadi laporan yang dapat diandalkan.

Sistem Informasi ini dibuat untuk kelancaran transaksi mengenai penjualan kredit sehingga dapat membantu perusahaan dalam menghadapi kendala yang ada dan dapat membantu manajemen dalam proses pengambilan keputusan demi tercapainya tujuan perusahaan.

Kata Kunci : Sistem Informasi, Penjualan Kredit.

## 1. Pendahuluan

CV. Pustaka Setia merupakan sebuah perusahaan di Indonesia yang bergerak dibidang jasa penerbitan dan percetakan atas buku-buku berbasis kurikulum ataupun buku-buku penunjang siswa mulai dari SD, SMP, SMA/SMK, Madrasah hingga Perguruan Tinggi/UIN. Ditambah lagi dengan buku-buku umum berupa cerita rakyat, kamus, intisari, filsafat dan dakwah islamiyah. Pustaka Setia didirikan sejak tahun 1993 oleh Bapak H. Misri Tanjung, diresmikan menjadi sebuah perusahaan yang berbadan hukum berupa CV dan terdaftar sebagai anggota IKAPI cabang Jawa Barat.

Keberhasilan suatu perusahaan dapat ditentukan dengan presentasi penjualannya untuk menghasilkan keuntungan yang sebesar-besarnya dan dalam pelaksanaannya perusahaan terdapat salah satu unit kegiatan penjualan secara kredit. Dalam administrasi penjualan kredit masih penggunaan *Microsoft Excel*, penginputan ulang jika pelanggan memesan dengan *Pre Order* (PO) yang berbeda, administrasi seperti ini kurang optimal dan sangat rentan terjadi kesalahan.

Berdasarkan permasalahan tersebut, maka pada CV. Pustaka Setia memerlukan sebuah Sistem Informasi yang dapat mengatasi permasalahan administrasi data penjualan kredit agar data penjualan kredit dapat tersimpan ke dalam database, yaitu perlu dibangun sebuah Sistem Informasi dengan judul "**Sistem Informasi Akuntansi**

## Penjualan Kredit Berbasis Komputer di Bagian Penjualan pada CV. Pustaka Setia Bandung".

### 2. Dasar Teori

#### Pengertian Sistem Informasi Akuntansi

Menurut **Anastasia Diana dan Lilis Setiawati** dalam bukunya yang berjudul "**Sistem Informasi Akuntansi**" menyatakan bahwa "Sistem Informasi Akuntansi adalah sistem yang bertujuan untuk mengumpulkan dan memproses data serta melaporkan informasi yang berkaitan dengan transaksi keuangan".(2011:4)

Menurut **Krismiaji** dalam bukunya yang berjudul "**Sistem Informasi Akuntansi**" menyatakan bahwa "Sistem Informasi Akuntansi adalah sebuah sistem yang memproses data dan transaksi guna menghasilkan informasi yang bermanfaat untuk merencanakan, mengendalikan dan mengoperasikan bisnis". (2010:4)

#### Pengertian Penjualan kredit

Menurut **Mulyadi** dalam buku "**Sistem Akuntansi**" menyatakan bahwa "Dalam transaksi penjualan kredit, jika order dari pelanggan telah dipenuhi dengan pengiriman barang atau penyerahan jasa, untuk jangka waktu tertentu perusahaan memiliki piutang kepada pelanggannya. (2010:202)

**3. Hasil Penelitian**

**3.1 Prosedur Sistem Berjalan**

Berikut ini adalah uraian tekstual penjualan kredit buku yang ada di CV. Pustaka Setia, yaitu:

1. Bagian penjualan menerima PO dari bagian keuangan.
2. Setelah itu bagian penjualan melakukan input pesanan sesuai dengan PO dan di cetak yang menghasilkan NS, NS diserahkan ke bagian gudang untuk mengecek ketersediaan buku dan PO diserahkan ke bagian keuangan.
3. Lalu bagian penjualan menerima NS Acc dari gudang yang telah disesuaikan dengan persediaan buku yang ada, kemudian NS Acc di sesuaikan.  
Jika persediaan buku ada, maka akan disesuaikan dengan NS Acc yang sudah di cek oleh gudang dan di cetak menjadi NP sebanyak 4 rangkap dan NS Acc diarsipkan.
4. Setelah itu bagian penjualan menyerahkan NP sebanyak 4 rangkap untuk di tanda tangani oleh Manajer dan menghasilkan NP yang sudah di tanda tangani. Rangkap ke-1 diserahkan ke bagian keuangan, rangkap ke-2 diserahkan ke pelanggan, rangkap ke-3 diserahkan ke bagian gudang dan rangkap ke-4 diserahkan ke bagian pajak.
5. Jika persediaan buku tidak ada maka bagian penjualan menerima NS tidak Acc dari gudang dan mengkonfirmasi ke pelanggan bahwa buku tidak tersedia dan NS tidak Acc diarsipkan.

**3.2 Mapping Chart Sistem Berjalan**

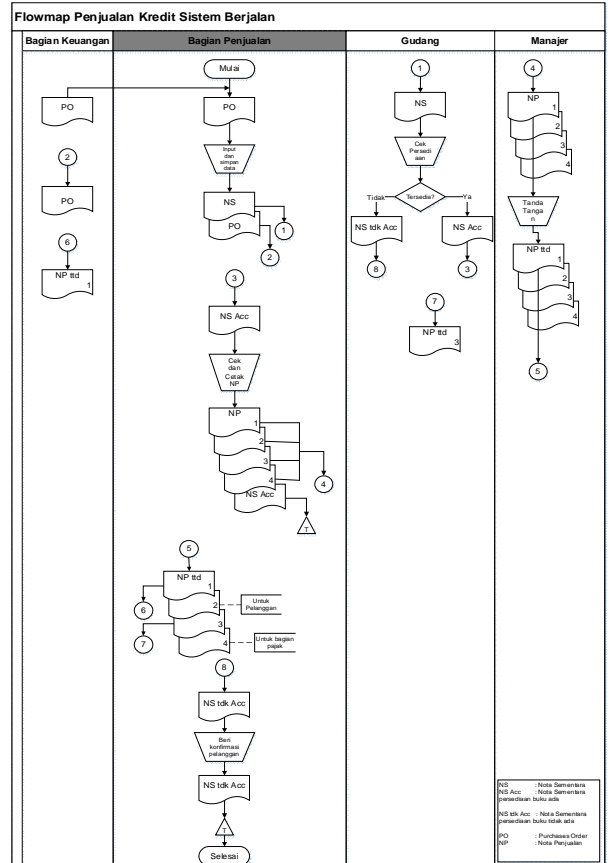

**3.3 Context Diagram sistem berjalan**

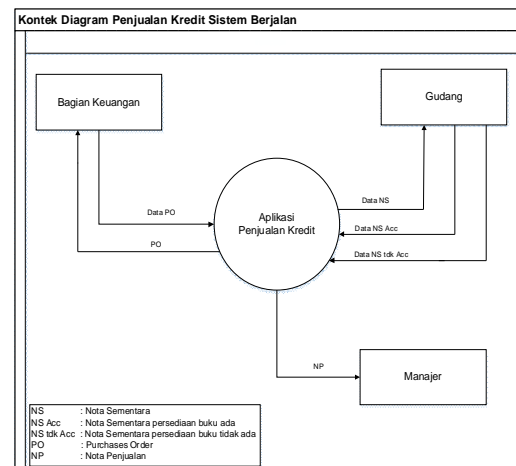

**3.4 DFD level 0 Sistem berjalan**

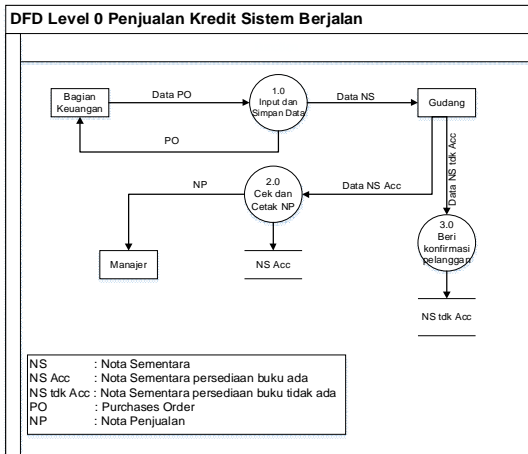

### 3.5 Sistem Informasi Akuntansi Penjualan Kredit - Sistem Usulan

#### 1. Kontek Diagram - Sistem Usulan

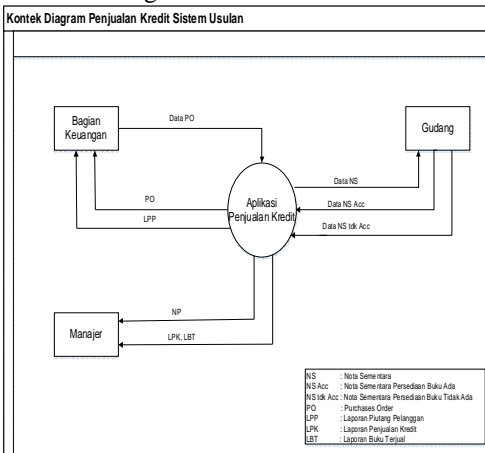

#### 3.6 DFD Level 0 - Sistem Usulan

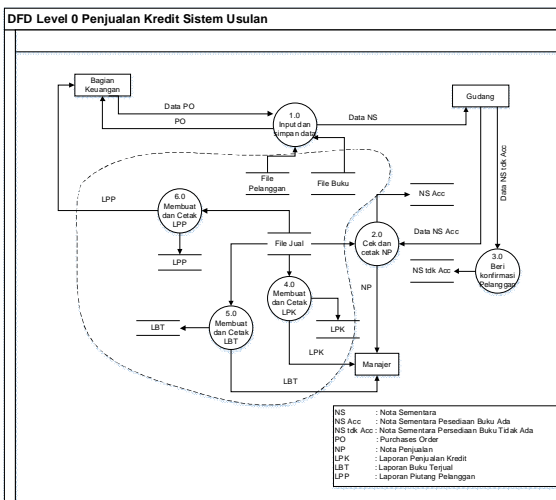

#### 3.7 Kamus Data

#### 1. Kamus Data Pelanggan

Nama	Pelanggan
Deskripsi	Informasi mengenai data pelanggan
Struktur Data	No Pelanggan + Nama Pelanggan + Alamat + Kota + Telepon + Saldo Piutang
No Pelanggan	{A-Z} {0-9}
Nama Pelanggan	{a-z} {A-Z}
Alamat	{a-z} {A-Z} {0-9}
Telepon	{0-9}
Saldo Piutang	{0-9}

#### 2. Kamus Data Buku

Nama	Buku
Deskripsi	Informasi mengenai data buku
Struktur Data	Kode Buku + Nama Buku + Jenis Buku + Pengarang + Satuan + Harga Per Buah
Kode Buku	{A-Z} {0-9}
Nama Buku	{A-Z} {a-z}
Jenis Buku	{A-Z} {a-z}
Pengarang	{A-Z} {a-z}
Satuan	{A-Z} {a-z}
Harga Per Buah	{0-9}

#### 3. Kamus Data Head\_Jual

Nama	Head Jual
Deskripsi	Informasi mengenai data pembelian dan hutang pelanggan
Struktur Data	No Faktur + Tanggal Bukti + No Pelanggan + Potongan + Jumlah Harus Bayar + Tanggal Jatuh Tempo
No Faktur	{A-Z} {0-9}
Tanggal Bukti	Date/time
No Pelanggan	{A-Z} {0-9}
Potongan	{0-9}
Jumlah Harus Bayar	{0-9}
Tanggal Jatuh tempo	Date/time

#### 4. Kamus Data Detail\_Jual

Nama	Detail Jual
Deskripsi	Informasi mengenai data pembelian dan hutang pelanggan
Struktur Data	No Faktur + Kode Buku + Jumlah + Harga Jual
No Faktur	{A-Z} {0-9}
Kode Buku	{A-Z} {0-9}
Jumlah	{0-9}
Harga Jual	{0-9}

#### 5. Kamus Data Nota Sementara

Nama	Nota Semetara
Deskripsi	Informasi mengenai daftar pesanan buku
Struktur Data	Tanggal Bukti + No Pelanggan + Nama Pelanggan + Jumlah + Satuan + Nama Buku + Pengarang
Tanggal Bukti	Date/time
No Pelanggan	{A-Z} {0-9}
Nama Pelanggan	{A-Z} {a-z}
Jumlah	{0-9}
Satuan	{A-Z} {a-z}
Nama Buku	{A-Z} {a-z}
Pengarang	{A-Z} {a-z}

6. Kamus Data Nota Penjualan

Nama	Nota Penjualan
Deskripsi	Informasi mengenai daftar pesanan buku dan hutang pelanggan
Struktur Data	No Faktur + Tanggal Bukti + Nama Pelanggan + Kota + Jumlah + Satuan + Nama Buku + Pengarang + Harga Jual Per Buah + Total Harga + Total Keseluruhan + Potongan + Jumlah Harus Bayar + Tanggal Jatuh Tempo
No Faktur	{A-Z} {0-9}
Tanggal Bukti	Date/time
Nama Pelanggan	{A-Z} {a-z}
Kota	{A-Z} {a-z}
Jumlah	{0-9}
Satuan	{A-Z} {a-z}
Nama Buku	{A-Z} {a-z}
Pengarang	{A-Z} {a-z}
Harga Jual Per Buah	{0-9}
Total Harga	{0-9}
Total Keseluruhan	{0-9}
Potongan	{0-9}
Jumlah Harus Bayar	{0-9}
Tanggal Jatuh	Date/time

7. Kamus Data Laporan Piutang Pelanggan

Nama	Laporan Piutang Pelanggan
Deskripsi	Informasi mengenai piutang di pelanggan
Struktur Data	No + Tanggal Bukti + No Pelanggan + Nama Pelanggan + Alamat + Kota + Saldo Piutang
No	{0-9}
Tanggal Bukti	Date/time
No Pelanggan	{A-Z} {0-9}
Nama Pelanggan	{A-Z} {a-z}
Alamat	{A-Z} {a-z}
Kota	{A-Z} {a-z}
Saldo Piutang	{0-9}

8. Kamus Data Laporan Buku Terjual

Nama	Laporan Buku Terjual
Deskripsi	Informasi mengenai buku yang terjual
Struktur Data	No + Tanggal Bukti + Kode Buku + Nama Buku + Pengarang + Harga Jual + Jumlah
No	{0-9}
Tanggal Bukti	Date/Time
Kode Buku	{A-Z} {0-9}
Nama Buku	{A-Z} {a-z}
Pengarang	{A-Z} {a-z}
Harga Jual	{0-9}
Jumlah	{0-9}

9. Kamus Data Laporan Penjualan Kredit

Nama	Laporan Penjualan Kredit
Deskripsi	Informasi mengenai transaksi penjualan kredit
Struktur Data	No + No Faktur + Tanggal Bukti + No Pelanggan + Nama Pelanggan + Nama Buku + Pengarang + Jumlah + Satuan + Harga Jual + Total Harga
No	{0-9}
No Faktur	{A-Z} {0-9}
Tanggal Bukti	Date/Time
No Pelanggan	{A-Z} {0-9}
Nama Pelanggan	{A-Z} {a-z}
Nama Buku	{A-Z} {a-z}
Pengarang	{A-Z} {a-z}
Jumlah	{0-9}
Satuan	{A-Z} {a-z}
Harga Jual	{0-9}
Total Harga	{0-9}

3.8 Format Input/Output

1. STRUKTUR MENU

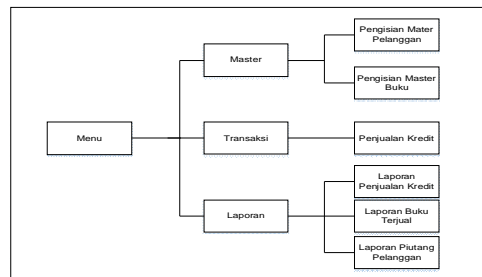

2. Rancangan Dialog Screen

Nama : Login  
 Fungsi : Tampilan utama program  
 Bentuk :

LOGIN

Password

Nama : Menu Utama

Fungsi : Sebagai Menu Utama dalam suatu Program Sistem Informasi

Bentuk:

Nama : Pengisian Master Buku

Fungsi : *Input* data barang dalam database

Bentuk:

Nama : Cari Data Buku

Fungsi : Sebagai pencarian data

Bentuk:

Nama : Pengisian Master Pelanggan

Fungsi : *Input* pelanggan baru dalam database

Bentuk:

Nama : Transaksi Penjualan Kredit

Fungsi : Untuk menghitung dan mencatat transaksi penjualan

Bentuk:

Nama : Cari Data Penjualan

Fungsi : Sebagai pencarian data penjualan

Bentuk:

Nama : Nota Sementara

Bentuk :

Nama : Nota Penjualan

Bentuk :

Nama : Laporan Penjualan Kredit

Bentuk :

Nama : Laporan Buku Terjual

Bentuk :

Nama : Laporan Piutang Pelanggan

Bentuk :

#### 4.1 Implementasi

1) Halaman Login

CV PUSTAKA SETIA  
Penerbit Buku-buku Pelajaran Umum  
Jl. BKR (Lingkar Selatan) No. 162-164  
Tlp. (022) 5210588  
Faks. (022) 5224105 Bandung

LOG IN

Password: \*\*\*\*

Masuk Keluar

CV PUSTAKA SETIA  
Penerbit Buku-buku Pelajaran Umum  
Jl. BKR (Lingkar Selatan) No. 162-164  
Tlp. (022) 5210588  
Faks. (022) 5224105 Bandung

No Faktur: 2  
Tanggal: 14/07/2014

No Pelanggan: [ ]  
Nama Pelanggan: [ ]  
Alamat: [ ]  
Kota: [ ]

No	Nama Buku	Pengarang	Jumlah	Satuan	Harga Jual	Total Harga

Total: [ ]  
Fotoasa: [ ]  
Jumlah Harus Bayar: [ ]  
Tanggal Jatuh Tempo: 08/08/2014

2) Menu Utama

CV PUSTAKA SETIA  
Penerbit Buku-buku Pelajaran Umum  
Jl. BKR (Lingkar Selatan) No. 162-164  
Tlp. (022) 5210588  
Faks. (022) 5224105 Bandung

MENU UTAMA

MASTER  
TRANSAKSI  
LAPORAN  
KELUAR

7) Nota Sementara

CV PUSTAKA SETIA  
Penerbit Buku-buku Pelajaran Umum  
Jl. BKR (Lingkar Selatan) No. 162-164  
Tlp. (022) 5210588

Tanggal: [ ]  
No Pelanggan: [ ]  
Nama Pelanggan: [ ]

Jumlah	Satuan	Nama Buku	Pengarang

3) Pengisian Master Buku

CV PUSTAKA SETIA  
Penerbit Buku-buku Pelajaran Umum  
Jl. BKR (Lingkar Selatan) No. 162-164  
Tlp. (022) 5210588  
Faks. (022) 5224105 Bandung

Kode Buku: [ ]  
Nama Buku: [ ]  
Jenis Buku: [ ]  
Pengarang: [ ]  
Satuan: [ ]  
Harga Per Buah: Rp0,00

Baru Simpan Rubah Cari Hapus Kembali

8) Nota Penjualan

CV PUSTAKA SETIA  
Penerbit Buku-buku Pelajaran Umum  
Jl. BKR (Lingkar Selatan) No. 162-164  
Tlp. (022) 5210588  
Faks. (022) 5224105 Bandung

No Faktur: [ ]  
Tanggal: [ ]  
Nama Pelanggan: [ ]  
Kota: [ ]

Jumlah	Satuan	Nama Buku	Pengarang	Harga Jual	Total Harga

Total Keseluruhan: Rp0,00  
Potongan: [ ]  
Jumlah Harus Bayar: [ ]  
Tanggal Jatuh Tempo: [ ]

4) Cari Data Buku

CV PUSTAKA SETIA  
Penerbit Buku-buku Pelajaran Umum  
Jl. BKR (Lingkar Selatan) No. 162-164  
Tlp. (022) 5210588  
Faks. (022) 5224105 Bandung

Nama Buku: [ ]

Ok Batal

9) LPK

CV PUSTAKA SETIA  
Penerbit Buku-buku Pelajaran Umum  
Jl. BKR (Lingkar Selatan) No. 162-164  
Tlp. (022) 5210588  
Faks. (022) 5224105 Bandung

Laporan Penjualan Kredit

No Faktur	Tanggal	No Pelanggan	Nama Pelanggan	Nama Buku	Pengarang	Jumlah	Satuan	Bayar	Total Harga

5) Pengisian Master Pelanggan

CV PUSTAKA SETIA  
Penerbit Buku-buku Pelajaran Umum  
Jl. BKR (Lingkar Selatan) No. 162-164  
Tlp. (022) 5210588  
Faks. (022) 5224105 Bandung

No Pelanggan: [ ]  
Nama Pelanggan: [ ]  
Alamat: [ ]  
Kota: [ ]  
Telepon: [ ]  
Saldo Piutang: Rp0,00

Baru Simpan Rubah Cari Hapus Kembali

10) LBT

CV PUSTAKA SETIA  
Penerbit Buku-buku Pelajaran Umum  
Jl. BKR (Lingkar Selatan) No. 162-164  
Tlp. (022) 5210588  
Faks. (022) 5224105 Bandung

Laporan Buku Terjual

No Tanggal	Kode Buku	Nama Buku	Pengarang	Harga Jual	Jumlah

11) LPP

CV PUSTAKA SETIA  
Penerbit Buku-buku Pelajaran Umum  
Jl. BKR (Lingkar Selatan) No. 162-164  
Tlp. (022) 5210588  
Faks. (022) 5224105 Bandung

Laporan Piutang Pelanggan

No Faktur	Tanggal	No Pelanggan	Nama Pelanggan	Alamat	Kota	Saldo Piutang

6) Transaksi Penjualan Kredit

## 5.1 KESIMPULAN DAN SARAN

### Simpulan

Setelah dibangunnya Sistem Informasi Akuntansi Penjualan Kredit atas penjualan buku, dapat disimpulkan bahwa Sistem Informasi Akuntansi penjualan kredit ini akan dapat menjadi solusi sebagai berikut :

1. Menangani penginputan data penjualan kredit yang lambat.
2. Memproses pembuatan nota jika ada *purchases order* (PO) yang berbeda dan pelanggan yang sama tanpa penginputan ulang.
3. Pengarsipan kedalam database.
4. Membuat laporan penjualan kredit.

### 2 Saran

Saran – saran yang dapat disampaikan dari hasil penyelesaian tugas akhir ini adalah sebagai berikut :

1. Untuk Perusahaan : sistem yang telah di perbaharui sekarang ini harap dapat dikembangkan lagi agar lebih optimal dalam menyelesaikan masalah administrasi yang ada pada CV. Pustaka Setia Bandung
2. Untuk Umum : semoga penelitian ini dapat bermanfaat untuk pengembangan system yang berkaitan.

### Daftar Pustaka

- Diana, Anastasia dan Lilis Setiawati.2011. *Sistem Informasi Akuntansi*. Yogyakarta: Andi Offset.
- Krismiaji. 2010. *Sistem Informasi Akuntansi*. Yogyakarta: Akademi manajemen Perusahaan YKPN
- Sutabri, Tata .,S.Kom,MM.2006. *Sistem Informasi Akuntansi*. Yogyakarta : Andi Offset.
- Astuti,Dewi D.ra. M.M 2004.*Manajemen Keuangan Perusahaan*.Jakarta: Ghalia Indonesia
- Mulyadi.2001.*Sistem Akuntansi*.Jakarta : Salemba Empat..
- Ladjamudin, Al Bahra Bin.2005. *Analisis &Desain Sistem Informasi*. Yogyakarta : Graha Ilmu.